

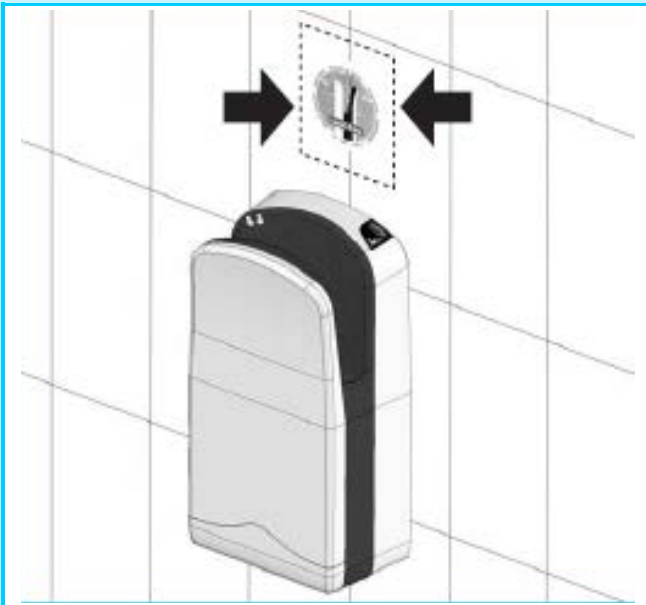

## HAND DRYER

# V7 300 / V7 TRIBLADE / V7 IONSHIELD



**EN** MANUAL: SAFETY, INSTALLATION, OPERATION, MAINTENANCE

**ES** MANUAL: SEGURIDAD, INSTALACIÓN, FUNCIONAMIENTO, MANTENIMIENTO

**FR** MANUEL: SÛRETÉ, INSTALLATION, OPÉRATION, ENTRETIEN

**PT** MANUAL: SEGURANÇA, INSTALAÇÃO, FUNCIONAMENTO, MANUTENÇÃO

**DE** HANDBUCH: SICHERHEIT, INSTALLATION, FUNKTIONSWEISE, WARTUNG

EN	<b>WARNING:</b> READ CAREFULLY THIS MANUAL BEFORE INSTALLING AND POWERING THIS PRODUCT ON
ES	<b>ADVERTENCIA:</b> LEER CUIDADOSAMENTE EL MANUAL ANTES DE INSTALAR ESTE EQUIPO Y PONERLO EN FUNCIONAMIENTO
FR	<b>AVIS:</b> LISEZ ATTENTIVEMENT CE MANUEL AVANT D'INSTALLER CE PRODUIT ET LE METTRE EN SERVICE
PT	<b>ADVERTÊNCIA:</b> LER CUIDADOSAMENTE O MANUAL ANTES DE INSTALAR ESTE EQUIPAMENTO E COLACÁ-LO EM FUNCIONAMENTO
DE	<b>WARNUNG:</b> BITTE LESEN SIE SICH DIESES HANDBUCH SORGFÄLTIG DURCH, BEVOR SIE DAS GERÄT INSTALLIEREN UND IN BETRIEB NEHMEN.



INDEX

SECTIONS



**A** SAFETY SEGURIDAD SÛRETÉ SEGURANÇA SICHERHEIT

PAG.

2



**B** INSTALLATION INSTALACIÓN INSTALLATION INSTALAÇÃO INSTALLATION

7



**C** OPERATION FUNCIONAMIENTO OPÉRATION FUNCIONAMENTO FUNKTIONWEISE

11



**D** MAINTENANCE MANTENIMIENTO ETRETIEN MANUTENÇÃO WARTUNG

14



EN

**Ecological Note**

This product is environmentally friendly. It has been designed to operate with very low power consumption. Plastic parts have been marked to allow their proper recycling. This unit has been identified according to WEEE regulations to allow proper disposal.

ES

**Nota Ecológica**

Este producto es amigable con el medio ambiente. Ha sido diseñado para operar con un muy bajo consumo de potencia eléctrica. Las piezas plásticas han sido marcadas para su posterior reciclaje. El producto ha sido identificado para que sus componentes eléctricos y electrónicos puedan ser correctamente desechados.

FR

**Note sur l'environnement**

Ce produit respecte l'environnement. Il a été conçu de sorte à consommer le minimum d'énergie. Les pièces plastiques ont été marquées pour le recyclage ultérieur. Cette unité a été identifiée pour un traitement approprié de ses composants électriques et électroniques.

PT

**Nota Ecológica**

Este produto respeita o ambiente. Foi concebido para funcionar com um consumo de energia muito baixo. As peças plásticas foram marcadas para poderem ser recicladas posteriormente. O produto foi identificado para que os seus componentes eléctricos e electrónicos possam ser correctamente eliminados.

DE

**Ökologischer Hinweis**

Dies ist ein umweltfreundliches Produkt. Es wurde entwickelt, um eine arrivierte Funktion bei geringem Stromverbrauch zu gewährleisten. Alle Kunststoffteile wurden für ihre spätere Wiederverwertung markiert. Das Produkt wurde gekennzeichnet, damit seine elektrischen und elektronischen Bestandteile auf korrekte Weise entsorgt werden können.



**EN** **READ AND SAVE THESE INSTRUCTIONS**

- **Important Safety Instructions**

**WARNING – To Reduce The Risk Of Fire Or Electric Shock, Do Not Use This Fan With Any Solid-State Speed Control Device**

- **Installation Instructions**

**WARNING – TO REDUCE THE RISK OF FIRE, ELECTRIC SHOCK, OR INJURY TO PERSONS, OBSERVE THE FOLLOWING:**

- Installation work and electrical wiring must be done by qualified person(s) in accordance with applicable codes and standards, including fire-rated construction.
- When cutting or drilling into wall or ceiling, do not damage electrical wiring and other hidden utilities.
- Use this unit only in the manner intended by the manufacturer. If you have questions, contact to the manufacturer.
- Before servicing or cleaning unit, switch power off at service panel and lock the service disconnecting means to prevent power from being switched on accidentally. When service disconnecting means cannot be locked, securely fasten a prominent warning device, such as a tag to the service panel.

**! WARNING: MANUALS**

This product has been designed to operate safely and reliable for several years. However because of its electronic nature manuals and technical information supplied along with the hand dryer must be carefully read. Please keep this manual and the rest of information for future consults. If you transfer the unit to a third party please include manuals and unit technical information.

**!! WARNING: ELECTRICAL CIRCUIT:**

- This unit must be powered by a dedicated circuit branch protected by a circuit breaker with the appropriate rating:  
 Model 240V: Circuit Breaker: 15A Minimum circuit ampacity (MCA): 15A  
 Model 120V: Circuit Breaker: 20A Minimum circuit ampacity (MCA): 20A
- Circuit cable must fit current consumption for your product as stated in this manual.
- External electrical break circuits must be used in accordance with local regulations of installation. The device must have a minimum distance of 3mm between contacts in all poles, for disconnection.
- Minimum section of fixed wiring must be of 1,0mm

**SAFETY AND USE**

- This unit has been designed for indoor use only, covered from water sun and extreme temperatures do not use it outdoors or close to moisture and heat generators.
- Minimal distance to water source must be at least 16 inches (40cm).
- Must be installed following the instructions of this manual.
- Manufacturer is not responsible for damages caused by misuses or defective installations.
- This hand dryer can only be revised maintained and repaired by trained and authorized personnel.
- Always use original pieces and spare parts.
- Power the hand dryer from appropriate power source according to the acquired equipment. The unit electrical specifications plate shows the power rating.
- This device is not intended to be used by persons (children included) having reduced capabilities (physical, sensory, mental), or lack of experience and knowledge exception made of those who have had supervision and training on the use of the device by a person responsible for its security. Children should be always supervised to avoid them playing with the device.
- This product is designed for an efficient and quick hand drying. Never try to dry any other part of the body
- Foreign objects must not be put neither in nor over the hand dryer.
- Heavy objects must not be put over the hand dryer.
- If this unit fails it must be taken out of order and technical service (or distributor) must be called for a product check.
- Inner space of this product is protected and locked by screws so only trained and authorized personnel should revise this unit. There are neither serviceable nor replaceable parts inside the unit



**Packaging:**

Packaging protects the unit in warehouse and transportation. It's made of recyclable materials. When packaging is no longer needed, dispose it appropriately according to recycling normative.

**When replacing a product:**

This unit has been marked with European WEEE symbol. Obsolete or inoperative units must be disposed according to electric and electronic waste management normative in your country. This unit must be disposed in an appropriate manner to avoid potential environmental damages o just for re-cycling some of their materials.

In Europe you must dispose this unit in a recycling center in your area or contacting your dealer or local government.

**MAINTENANCE**

**External:** This unit must be cleaned once per day using a soft cloth with water for removing dust and water over external case. Do not use scouring agents or all-purpose cleaners. Never immerse unit in water.

- **Water Tank:** Water from drying process is recollected in a tank located in bottom part of the unit. Water tank must be emptied at least once per week. This unit generates a visual and audible alarm when tank is near high level. If tank is not emptied, water will overflow dropping to the floor. This unit works properly even when high level is in ON status.
- **Dust filters:** This unit has dust filters located in water tank. This filters need to be revised and cleaned at least once per week. Please consult maintenance section of this manual before performing any maintenance operation.

**INSTALLATION AND OPERATION**

Revise related sections of this manual

**TABLE OF SPECIFICACIONS**

MODEL:	240V	120v
Voltage	220/230/240V~	110/120V~
Frequency	50/60 Hz	50/60Hz
Power	1.760W	1.749W
Current	8,0A @ 230Vac	15,9A @ 120Vac
Electrical Isolation	Class II	Class II
Air Speed (*)	230 mph (370 km/h)	230 mph (370 km/h)
Dimensions	11,8x7,67x24,29 (inches) 300x195x617 (mm)	11,8x7,67x24,29 (inches) 300x195x617 (mm)
Weight	21,1 Lb. (9,55kg)	21,1 Lb. (9,55kg)
Protection Level	IPX1	IPX1

(\*) Valid for V7300. V7 TRI-BLADE: 211 mph (340 km/h)

This unit complies with the recognized regulations of technology and relevant safety directives. We hereby confirm the conformity with following European Directives: Low Voltage Directive (LVD) 2006/95/CE and Electromagnetic Compatibility Directive (EMC) 2004/108/EC.

**Subject to modifications without notice.**

**LEA Y GUARDE ESTAS INSTRUCCIONES**

- **Instrucciones de seguridad importantes**

**ADVERTENCIA** – Para reducir el riesgo de incendios o choques eléctricos, no use este secador con un dispositivo de control de velocidad de estado sólido.

- **Instrucciones de instalación**

**ADVERTENCIA** – PARA REDUCIR EL RIESGO DE INCENDIOS, CHOQUES ELÉCTRICOS O LESIONES PERSONALES, TENGA EN CUENTA LA SIGUIENTE:

- El trabajo de instalación y el cableado eléctrico los deben efectuar personas cualificadas cumpliendo con todos los códigos y las normas aplicables, incluyendo las construcciones contra incendio.
- Al cortar o perforar una pared o el cielo raso, no dañe el cableado eléctrico y otras instalaciones de servicios ocultos.
- Use este aparato solamente con el propósito para el cual fue fabricado. Si tiene dudas, llame al fabricante.
- Antes de efectuar tareas de servicio o limpieza en la unidad, apague la alimentación en el panel de servicio y bloquee el medio de desconexión del servicio para evitar que se encienda accidentalmente. Cuando no pueda bloquearse el medio de desconexión del servicio eléctrico, fije de manera segura un dispositivo de advertencia prominente como un rótulo, al panel de servicio.

**! ADVERTENCIA: MANUALES**

Este producto ha sido diseñado para operar de forma segura y fiable durante varios años. No obstante, debido a su naturaleza eléctrica, los manuales y la información que se suministran deben ser cuidadosamente leídas. Por favor guarde los manuales para futuras consultas. Si transfiere el producto a un tercero, transfiera también los manuales y la información del equipo.

**!! ADVERTENCIA: CIRCUITO ELÉCTRICO:**

- Debe conectarse a un circuito eléctrico dedicado de forma exclusiva a este equipo. El circuito debe contar con una protección magneto-térmica adecuada al consumo del equipo:  
Modelo 240V: Protección magneto-térmica: 15A  
Modelo 120V: Protección magneto-térmica: 20A
- El cable de alimentación también debe ser apropiado para el consumo previsto en este manual.
- Se deben incorporar medios de desconexión a la instalación fija de acuerdo con las reglamentaciones nacionales de instalación. El dispositivo ha de tener un mínimo de 3 mm de separación entre contactos, de todos los polos, para la desconexión.
- La sección mínima de cableado fijo debe ser de 1,0mm

**SEGURIDAD Y USO**

- Este producto ha sido concebido para ser usado en ambientes interiores protegidos del agua, sol y temperaturas extremas. No debe ser usado en exteriores o cercano a fuentes de humedad o calor.
- Debe mantenerse a una distancia mínima de 40cm de cualquier fuente de agua, tales como lavamanos, WC, ducha, etc.
- Debe ser instalado siguiendo las instrucciones indicadas en este manual.
- El fabricante no se hace responsable de los daños que pudieran surgir de instalaciones defectuosas o usos incorrectos.
- Debe ser revisado, mantenido y reparado por personal entrenado y autorizado.
- Debe funcionar con piezas y recambios originales.
- Debe conectarse al servicio eléctrico adecuado para el modelo del producto comprado. En la placa de especificaciones eléctricas se suministran los datos eléctricos del equipo.
- Este aparato no está destinado para ser usado por personas (incluidos niños) cuyas capacidades físicas, sensoriales o mentales estén reducidas, o carezcan de experiencia o conocimiento, salvo si han tenido supervisión o instrucciones relativas al uso del aparato por una persona responsable de su seguridad. Los niños deberían ser supervisados para asegurar que no juegan con el aparato.
- Este equipo está diseñado para el rápido y eficiente secado de las manos. No se debe intentar secar ninguna otra parte del cuerpo.
- No deben colocarse elementos extraños ni sobre ni dentro del equipo.
- No deben colocarse objetos pesados ni aplicar fuerza sobre el equipo.
- Si el producto sufre algún daño, debe ser puesto fuera de funcionamiento y llamar al servicio técnico o distribuidor autorizado para su revisión.



- Sólo personal entrenado y autorizado debe tener acceso al interior del producto. El interior del producto está protegido y cerrado mediante tornillos. No existen partes que deban ser reemplazadas ni mantenidas dentro del equipo.

**Embalaje:**

El embalaje protege al equipo durante su transporte y almacenamiento. El embalaje está hecho de materiales reciclables. Una vez que el embalaje no haga falta, deséchelo en el lugar apropiado del sistema de reciclado en su comunidad.

**Equipos viejos:**

Este equipo tiene piezas de naturaleza eléctrica y electrónica, es por eso que ha sido marcado con el símbolo RAEE (WEEE) según normativas europeas. Se recomienda desechar este producto de acuerdo con las normativas vigentes en su país. Al momento de su eliminación, estas piezas necesitan ser gestionadas de manera apropiada para evitar posibles daños al medio ambiente o bien para que algunos de sus materiales sean reciclados y reaprovechados. En Europa, los equipos inutilizados deben ser entregados en los centros especializados de recogida de desechos pertenecientes a la red de su comunidad o bien contactando al distribuidor del equipo en su región o al organismo especializado de su gobierno local.

**MANTENIMIENTO**

- **Limpieza externa:** De forma diaria, use un trapo suave humedecido en agua para quitar el polvo y los restos de agua de las superficies externas del equipo. No use detergentes ni químicos que pueden afectar el acabado externo. Nunca sumerja el aparato en agua para limpiarlo.
- **Depósito de agua:** El agua desprendida durante el secado es recogida en un contenedor ubicado en la parte inferior del equipo. Este depósito debe ser vaciado por lo menos una vez por semana. El secador genera una señal de alarma sonora y visual cuando el depósito se encuentra cerca de su límite máximo de agua. Si el depósito no es vaciado el agua se desbordará goteando al suelo. El equipo seguirá operando normalmente incluso bajo estas circunstancias.
- **Filtros de Aire:** En la parte inferior del equipo, justo en el cuerpo del depósito de agua se encuentran los filtros de aire. Estos filtros deben ser revisados y limpiados de residuos y pelusas al menos una vez por semana. Consulte la sección de mantenimiento de este manual antes de realizar cualquier operación de mantenimiento.

**INSTALACIÓN Y FUNCIONAMIENTO**

Consulte la sección dedicada a Instalación y Funcionamiento de este manual.

**TABLA DE CARACTERÍSTICAS TÉCNICAS/ELECTRICAS**

MODELO:	240V	120v
<b>Voltaje</b>	220/230/240V~	110/120V~
<b>Frecuencia</b>	50/60 Hz	50/60Hz
<b>Potencia</b>	1.760W	1.749W
<b>Corriente</b>	8,0A @ 230Vac	15,9A @ 120Vac
<b>Aislamiento Eléctrico</b>	Class II	Class II
<b>Velocidad Aire (*)</b>	230 mph (370 km/h)	230 mph (370 km/h)
<b>Dimensiones</b>	11,8x7,67x24,29 (inches) 300x195x617 (mm)	11,8x7,67x24,29 (inches) 300x195x617 (mm)
<b>Peso</b>	21,1 Lb (9,55kg)	21,1 Lb (9,55kg)
<b>Protección</b>	IPX1	IPX1

(\*) Válido para V7300. V7 TRI-BLADE: 211 mph (340 km/h)

Este equipo cumple con regulaciones reconocidas de tecnología y directivas de seguridad. Confirmamos la conformidad con las siguientes Directivas Europeas: Directiva de Baja Tensión 2006/9/95/CE y Directiva de Compatibilidad Electromagnética 2004/108/EC. Nos reservamos el derecho a realizar modificaciones sin aviso previo.



FR

**LIRE ET CONSERVER CES INSTRUCTIONS****Consignes de sécurité importantes**

**MISE EN GARDE** – Pour réduire le risque d'incendie, ou de décharge électrique ne pas utiliser cet appareil avec un régulateur de vitesse à semi-conducteur.

**Instructions d'installation**

**MISE EN GARDE** – POUR RÉDUIRE LE RISQUÉ D'INCENDIE, DE CHOC ÉLECTRIQUE OU DE BLESSURE, ENVISSAGER LES MESURES SUIVANTES:

- Une personne qualifiée doit effectuer le travail d'installation et de câblage électrique conformément à tous les codes et normes applicables de la construction pare-feu.
- Ne pas endommager le câblage électrique ou autres équipements cachés en coupant ou en perçant es murs ou le plafond.
- Utiliser cet appareil seulement de la façon prévue par le fabricant. Si vous avez des questions, communiquez-le avec le fabricant.
- Avant l'entretien ou le nettoyage de cet appareil, couper le courant au panneau de Service et verrouiller les moyens de déconnexion, bien attacher un dispositif de mise en garde visible, comme une étiquette au panneau de Service.

**! AVIS : MANUELS D'UTILISATEURS**

Ce produit a été conçu de sorte à fonctionner de manière sûre et fiable pour plusieurs années. Cependant, vu sa nature électronique les manuels et informations techniques accompagnant ce sèche-mains doivent être lus attentivement.

Veillez garder ce manuel et le reste des informations techniques en vue de les consulter ultérieurement. Si vous cédez cette unité à un tiers, veuillez l'accompagner des manuels et informations techniques y afférent.

**!! AVIS : CIRCUIT ELECTRIQUE :**

- Cette unité doit être approvisionnée en électricité par un branchement protégé par un disjoncteur selon les caractéristiques suivantes :  
Modèle 240V : Disjoncteur : 15A  
Modèle 120V : Disjoncteur : 20A
- Le câble du circuit doit correspondre à la consommation du courant par votre produit comme il est indiqué dans le manuel.
- Des circuits de pause électriques externes doivent être utilisés conformément aux règlements locaux d'installation. Le dispositif doit avoir une distance minimale de 3mm entre les contacts dans tous les poteaux (pôles), pour la déconnexion.
- La section minimale de câblage fixe doit avoir de 1,0 mm

**SECURITE ET UTILISATION**

- Cette unité a été conçue uniquement pour usage intérieur; elle doit être tenue à l'écart de l'eau, le soleil et les températures extrêmes. Ne pas utiliser cet appareil à l'extérieur ou à proximité des générateurs d'humidité ou de chaleur.
- La distance minimale des sources d'eau doit être au moins 40 cm.
- L'appareil doit être installé selon les instructions du manuel.
- Le fabricant n'est pas responsable des pannes causées par mauvaise installation ou mauvais usage de l'appareil.
- Ce sèche-mains peut être vérifié, entretenu et réparé uniquement par un personnel spécialisé et autorisé.
- Utiliser toujours des pièces ou pièces de rechange originales.
- Approvisionnez le sèche-mains en électricité à partir de la source d'énergie appropriée selon le matériel acquis. La plaque des caractéristiques électriques de l'unité montre le degré d'énergie à approvisionner.
- Ce dispositif n'est pas destiné pour être utilisé par des personnes (des enfants inclus) ayant des capacités réduites (physique, sensoriel, mental), ou le manque d'expérience et l'exception de connaissance faite de ceux qui ont eu une formation sur l'utilisation du dispositif par une personne responsable de la sécurité. Les enfants devraient être toujours surveillés pour les éviter de jouer avec le dispositif.
- Ce produit est conçu pour un séchage de mains efficace et rapide. Ne jamais essayer de sécher d'autres parties du corps.
- Les objets étrangers ne doivent pas être posés sur le sèche-mains ni à son intérieur.
- Les objets lourds ne doivent pas être posés sur le sèche-mains.
- Si cette unité tombe en panne, il faut l'éteindre et appeler le service technique (ou le distributeur) pour contrôle.
- L'espace intérieur de ce produit est protégé et fermé par des vis. Seul un personnel spécialisé et autorisé devrait donc le vérifier. Il n'existe aucune pièce utilisable ou remplaçable à l'intérieur de cette unité.

**TRAITEMENT****Emballage:**

L'emballage protège l'unité dans l'entrepôt et lors de son transport. Il est fabriqué de matériel recyclable. Lorsque vous n'avez plus besoin de l'emballage, détruisez-le selon les normes de recyclage.

**Lorsque vous remplacez un produit:**

Cette unité porte le symbole européen WEEE. Les unités obsolètes ou inopérantes doivent être détruites selon les normes de gestion des déchets électriques et électroniques de votre pays. Cette unité doit être détruite de manière à ne pas causer des dégâts à l'environnement et de manière convenable lorsque certains de ses composants sont recyclés. En Europe, vous

devez détruire cette unité dans un centre de recyclage de votre région ou contactez votre fournisseur ou les autorités locales.

**ENTRETIEN**

- **Boite externe:** Utilisez un chiffon doux humidifié avec de l'eau pour enlever quotidiennement la poussière et les restes de l'eau des surfaces externes de l'appareil. Ne pas utiliser de lessives et de produits chimiques qui peuvent affecter le finissage extérieur. Ne submergez jamais l'appareil dans l'eau pour le nettoyer!
- **Réservoir d'eau:** L'eau qui coule de vous mains sera récupérée dans un bac vide placé à la partie inférieure. Ce bac doit être vidé au moins une fois par semaine. Un signal sonore déclenche et un signal visuel sur la partie frontal des sèches mains nous indique quand le bac se trouve près de sa limite maximale d'eau. Si le bac n'est pas vidé l'eau débordera en dégoutant au sol. L'appareil continue fonctionnant normalement même dans ces circonstances.
- **Filtres à poussière:** Dans la partie inférieure de l'appareil, juste dans le récipient du bac d'eau se trouvent des filtres d'air. Ces filtres doivent être révisés et être nettoyés des résidus et des peluches au moins une fois par semaine. Consultez la section d'entretien de ce manuel avant de réaliser n'importe quelle opération de subsistance.

**INSTALLATION ET MISE EN SERVICE**

Réviser les sections appropriées de ce manuel.

**FICHE TECHNIQUE**

MODELE:	240V	120v
<b>Voltage</b>	220/230/240V~	110/120V~
<b>Fréquence</b>	50/60 Hz	50/60Hz
<b>Puissance</b>	1.760W	1.749W
<b>Courant</b>	8,0A @ 230Vac	15,9A @ 120Vac
<b>Isolement électrique</b>	Clase II	Clase II
<b>Vitesse d'air (*)</b>	230mph (370 km/h)	230mph (370 km/h)
<b>Dimensions</b>	11,8x7,67x24,29 (inches) 300x195x617 (mm)	11,8x7,67x24,29 (inches) 300x195x617 (mm)
<b>Poids</b>	21,1 Lb (9,55kg)	21,1 Lb (9,55kg)
<b>Niveau de protection</b>	IPX1	IPX1

(\*) Valide pour V7300. V7 TRI-BLADE: 211mph (340 km/h)

Cette unité est conforme aux règles technologiques reconnues et aux directives de sécurité appropriées. Nous confirmons par les présents la conformité de l'unité aux directives européennes suivantes: 2006/95/CE et 2004/108/EC.

Sous réserve de modifications effectuées sans préavis.

**LEIA E GUARDE ESTAS INSTRUÇÕES**

- Instruções de segurança importantes

**AVISO** - Para reduzir o risco de incêndio ou choque elétrico, não use Esta Fan Com Any-Solid State Device Control velocidade

- Instruções de instalação

**AVISO** - PARA REDUZIR O RISCO DE INCÊNDIO, choque elétrico ou ferimentos, observe o seguinte:

- O trabalho de instalação e fiação elétrica deve ser feita por pessoa qualificada (s) de acordo com os códigos e normas aplicáveis, incluindo a construção corta-fogo.
- Quando o corte ou perfuração em parede ou teto, não danificar a fiação elétrica e outros utilitários escondidos.
- Utilize este aparelho apenas na forma pretendida pelo fabricante. Se você tiver dúvidas, entre em contato com o fabricante.
- Antes de fazer manutenção ou a unidade de limpeza, desligue a energia no painel de serviço e bloquear o serviço de meios de corte para evitar que o poder seja ligado acidentalmente. Quando o serviço de meios de corte não pode ser bloqueado, prender firmemente um dispositivo de aviso de destaque, tais como uma tag para o painel de serviço.

**! ADVERTÊNCIA: MANUAIS**

Este produto foi concebido para funcionar de forma segura e fiável durante vários anos. No entanto, devido à sua natureza eléctrica, os manuais e as informações fornecidos devem ser lidos cuidadosamente. Por favor guarde os manuais para futuras consultas. Se transferir o produto para terceiros, entregue também os manuais e as informações do equipamento!!

**!! ADVERTÊNCIA: CIRCUITO ELÉCTRICO:**

- Deve ser ligado a um circuito eléctrico dedicado exclusivamente a este equipamento. O circuito deve contar com uma proteção magneto-térmica adequada ao consumo do equipamento:  
Modelo 240V: Proteção Magneto-térmica: 15A  
Modelo 120V: Proteção Magneto-térmica: 20A
- O cabo de alimentação também deve ser apropriado para o consumo previsto neste manual.
- Deve ser utilizado um disjuntor externo de desconexão de acordo com as regulamentações nacionais de instalação eléctrica. O dispositivo deve conter no mínimo 3,0 mm de separação entre os contatos em todos os polos para a desconexão.
- A seção mínima de cabo fixo deve ser de 1,0 mm

**SEGURANÇA E UTILIZAÇÃO**

- Este produto foi concebido para ser utilizado em ambientes interiores protegidos da água, do sol e de temperaturas extremas. Não deve ser utilizado no exterior ou perto de fontes de humidade ou de calor.
- Deve manter-se uma distância mínima de 40cm de qualquer fonte de água, como lavatórios, sanitas, duche, etc.
- Deve ser instalado seguindo as instruções indicadas neste manual.
- O fabricante não se responsabiliza pelos danos que possam surgir de instalações defeituosas ou de utilizações incorretas.
- Deve ser revisto, mantido e reparado por pessoal com formação e autorizado.
- Deve funcionar com peças e substituições de origem.
- Deve ser ligado à rede eléctrica adequada para o modelo do produto comprado. Na placa de especificações eléctricas são fornecidos os dados do equipamento
- Este aparelho pode ser utilizado por crianças com idade superior a 8 anos e pessoas com capacidades, físicas, sensoriais ou mentais reduzidas ou falta de experiência e conhecimento, se lhes é dada supervisão ou formação apropriada para o uso do aparelho por uma pessoa responsável pela sua segurança. As crianças não devem brincar com o aparelho!
- Este equipamento está concebido para uma secagem das mãos rápida e eficiente. Não se deve tentar secar nenhuma outra parte do corpo.
- Não se deve colocar elementos estranhos sobre nem dentro do produto.
- Não se deve colocar objetos pesados nem exercer força sobre o equipamento.
- Se o produto sofrer algum dano deve ser retirado de funcionamento e dever-se-á chamar a assistência técnica ou o distribuidor autorizado para que seja revisto.
- Apenas pessoal com formação e autorizado deve ter acesso ao interior do produto. O interior do produto está protegido e fechado através de parafusos. Dentro do equipamento não existem partes que devam ser substituídas nem mantidas.

**ELIMINAÇÃO****Embalagem:**

A embalagem protege o equipamento durante o seu transporte e armazenamento.

A embalagem é fabricada com materiais recicláveis. Quando a embalagem já não for necessária, elimine-a num local apropriado do sistema de reciclagem da sua comunidade.

**Equipamentos velhos:**

Este produto tem peças de natureza eléctrica e electrónica, pelo que foi marcado com o símbolo RAEE (WEEE) recomenda-se que este produto seja eliminado de acordo com as normas vigentes no seu país. Na altura da sua eliminação, estas peças necessitam de ser geridas de forma adequada para evitar possíveis danos no meio ambiente ou para que alguns dos seus materiais sejam reciclados e reaproveitados. Na Europa, os equipamentos inutilizados devem ser entregues nos centros especializados de recolha de resíduos pertencentes à rede da sua comunidade ou contactando o distribuidor do equipamento na sua região ou o organismo especializado do seu governo local.

**MANUTENÇÃO**

- **Limpeza externa:** Diariamente, use um pano humedecido em água para limpar o pó e resíduos de água da superfície exterior do aparelho. Não use detergentes nem químicos, pois podem afetar o revestimento exterior. Nunca mergulhe a máquina em água para a lavar.
- **Depósito da Água:** A água libertada durante a secagem é armazenada num depósito situado na parte inferior do equipamento. O depósito de água deve ser visto e despejado pelo menos uma vez por semana. O secador gera uma sequência de alarme sonoro e visual que avisa quando o depósito está perto do seu nível máximo. Se o depósito não for esvaziado, a água ultrapassará o nível máximo do depósito pingando para o chão. O equipamento continuará a funcionar normalmente apesar destas circunstâncias.
- **Filtros de Ar:** O filtro do ar dos motores deve ser limpo pelo menos semanalmente para retirar o pó e os pelos apanhados nos filtros. Recomenda-se consultar as indicações da secção de Manutenção deste manual.

**INSTALAÇÃO E FUNCIONAMENTO**

Consulte a secção dedicada a Instalação e Funcionamento deste manual

**TABELA DE CARACTERÍSTICAS TÉCNICAS/ELÉCTRICAS**

MODEL:	240V	120v
Tensão	220/230/240V~	110/120V~
Frequência	50/60 Hz	50/60Hz
Potência	1.760W	1.749W
Corrente	8,0A @ 230Vac	15,9A @ 120Vac
Isolamento Eléctrico	Class II	Class II
Velocidade do Ar (*)	230mph (370 km/h)	230mph (370 km/h)
Dimensiones	11,8x7,67x24,29 (inches)	11,8x7,67x24,29 (inches)
	300x195x617 (mm)	300x195x617 (mm)
Dimensões	21,1 Lb (9,55kg)	21,1 Lb (9,55kg)
Proteção	IPX1	IPX1

(\*) Válido para V7300. V7 TRI-BLADE: 211mph (340 km/h)

Este equipamento cumpre os regulamentos reconhecidos de tecnologia e diretivas de segurança. Confirmamos a conformidade com as diretivas europeias: 2006/95/CE e 2004/108/EC

Reservamo-nos o direito de realizar modificações sem aviso prévio.



## LESEN SIE DIESE BEDIENUNGSANLEITUNG

### Wichtige Sicherheitshinweise

**WARNUNG** - Um die Gefahr von Bränden oder elektrischen Schlägen zu verringern, darf dieses Lüfters verwenden mit jeder Festkörperdrehzahlregler.

### Installationsanleitung

**WARNUNG** - Um die Gefahr von Feuer, Stromschlag oder einer Verletzung auszuschließen, beachten Sie Folgendes:

- Die Montage und Verkabelung darf ausschließlich von qualifizierten Person (en) gemäß den geltenden Vorschriften und Normen, einschließlich Feuerschutzkonstruktion erfolgen.
- Beim Schneiden oder Bohren in Wand oder Decke, keine elektrischen Leitungen und andere versteckte Nebenkosten beschädigen.
- Das Gerät nur für den vom Hersteller vorgesehen. Wenn Sie Fragen haben, wenden Sie sich an den Hersteller.
- Vor der Wartung oder Reinigung Gerät, schalten Abschaltung bei Service-Panel und verriegeln Sie die Service-Trenneinrichtung, um Strom von unbeabsichtigtes Einschalten zu verhindern. Als Service Trenneinrichtung nicht gesperrt werden können, sicher zu befestigen eine deutliche Warnung Gerät, beispielsweise einem Tag auf den Service-Panel.

### !ACHTUNG: HANDBÜCHER

Dieses Produkt wurde entwickelt, um auf sichere und zuverlässige Weise viele Jahre lang zu funktionieren. Da es sich um ein elektrisches Gerät handelt, müssen sein Handbuch und die mitgelieferten Informationen sorgfältig durchgelesen werden. Bitte verwahren Sie die Handbücher für zukünftige. Einschnahmen sorgfältig auf. Wenn Sie das Produkt an einen Dritten abtreten, geben Sie Diesem bitte auch die Handbücher und Informationen des Geräts.

### !! ACHTUNG: ELEKTRISCHER ANCHLUSS:

- Das Gerät muss an einen separaten und nur für dieses Gerät gelegten Stromkreis angeschlossen werden. Der Stromkreis muss über einen Magnet-thermischen Schutzschalter abgesichert werden, der auf den Stromverbrauch des Geräts ausgelegt ist:
  - Modell 240V: Magnet-thermischer Schutzschalter: 15A
  - Modell 120V: Magnet-thermischer Schutzschalter: 20A
- Das Anschlusskabel muss ebenfalls für die in diesem Handbuch angegebene Stromstärke ausgelegt sein.
- Externe elektrische Schaltungen brechen müssen in Übereinstimmung mit den örtlichen Vorschriften der Installation verwendet werden. Das Gerät muss einen Mindestabstand von 3 mm zwischen den Kontakten in allen Polen, für die Trennung.
- Minimale Abschnitt feste Verdrahtung muss von 1,0mm betragen.

### SICHERHEIT UND ANWENDUNG

- Dieses Gerät ist auf den Einsatz in Innenräumen, die vor Wasser, Sonne und extremen Temperaturen geschützt sind, ausgelegt. Es darf nicht im Freien oder in der Nähe von Feuchtigkeit - oder Hitzequellen eingesetzt werden.
- Das Gerät muss in einem Mindestabstand von 40 cm zu Wasserquellen wie beispielsweise Waschbecken, WC's, Duschen, etc., installiert werden.
- Es muss in Übereinstimmung mit den in diesem Handbuch enthaltenen Anweisungen, sowie den vor Ort gültigen Vorschriften installiert werden.
- Der Hersteller übernimmt keine Haftung für Schäden, die durch fehlerhafte Installationen oder unsachgemäße Nutzung auftreten könnten.
- Das Gerät darf nur von geschultem und autorisiertem Personal überprüft, gewartet und repariert werden.
- Es dürfen nur Originalbauteile für den Ersatz bei Reparaturen verwendet werden.
- Der Anschluss ist an eine Spannungsversorgung gemäß den auf dem Typenschild des Gerätes angegebenen Daten vorzunehmen
- Dieses Gerät ist nicht dafür bestimmt, durch Personen (inklusive Kinder) verwendet werden mit verminderter Fähigkeiten (physische, sensorische, geistige) oder Mangel an Erfahrung und Wissen Ausnahme derjenigen, die Aufsicht und Ausbildung haben über die Verwendung des Gerätes durch eine Person gemacht verantwortlich für deren Sicherheit. Kinder sollten immer beaufsichtigt werden, um sie zu vermeiden Spiel mit dem Gerät.
- Dieses Gerät wurde für eine schnelle und effiziente Trocknung der Hände entworfen. Es darf nicht zum Trocknen anderer Körperteile eingesetzt werden.
- Es dürfen keine Fremdkörper auf oder in das Gerät gelegt werden.
- Es dürfen weder schwere Teile auf das Gerät gelegt, noch jedwede Art von Gewalt auf das Gerät ausgeübt werden.
- Wenn das Gerät beschädigt ist, muss es außer Betrieb genommen und der technische Dienst oder der autorisierte Vertriebshändler zu seiner Überprüfung angerufen werden.
- Der Zugang zum Innenbereich des Gerätes ist nur autorisiertem Fachpersonal gestattet. Dieser Innenbereich ist gesichert und mit Schrauben verschlossen. Im Innenbereich des Geräts sind keine Teile auszutauschen oder zu warten

### ENTSORGUNG

**Verpackung:** Die Verpackung schützen das Gerät während seines Transports und der der Lagerung. Die Verpackung besteht aus wieder verwertbarem Material. Wenn die Verpackung nicht mehr gebraucht wird, entsorgen Sie diese bitte über die von ihrer Gemeinschaft vorgesehene Entsorgungs- und Recyclingstelle

**Altgeräte:** Dieses Produkt enthält elektrische und elektronische Teile und wurde mit dem Symbol WEEE gekennzeichnet. Bitte entsorgen Sie dieses Produkt in Übereinstimmung mit den geltenden gesetzlichen Regelungen ihres Landes. Die Entsorgung bzw. Wiederverwertung von Geräten hat umweltgerecht zu erfolgen. In Europa müssen unbrauchbare Geräte bei besonderen Wertstoffsammelstellen abgegeben werden, die dem Abfallentsorgungsnetz ihrer Gemeinschaft angehören. Für weitergehende Informationen setzen Sie sich bitte mit dem Vertriebshändler des Geräts oder mit der zuständigen Lokalbehörde in Verbindung

### WARTUNG

- Außere Reinigung:** Benutzen Sie täglich einen sanften mit Wasser angefeuchteten Lappen, um den Staub und die Wasserflecken von der Oberfläche des Geräts zu entfernen. Verwenden Sie weder Reinigungsmittel noch chemische Stoffe, die Oberfläche des Geräts beschädigen könnten. Tauchen Sie das Gerät nie in Wasser, um es zu säubern.
- Wasserspeicher:** Das während der Trocknung abgegebene Wasser wird in einem Behälter an der Unterseite des Gerätes aufgefangen. Dieser Speicher muss mindestens einmal in der Woche geleert werden. Der Trockner erzeugt ein optisches und akustisches Alarmsignal, wenn der Wasserspeicher kurz davor ist das maximale Wasservolumen zu erreichen. Wenn der Speicher nicht geleert wird, läuft das Wasser über und tropft auf den Boden. Das Gerät läuft auch unter diesen Umständen normal weiter.
- Luftfilter:** an der Unterseite des Gerätes, befinden sich Luftfilter. Diese Filter müssen mindestens einmal pro Woche überprüft und von Schmutz und Staubfusseln befreit werden. Sehen Sie hierzu den Wartungsteil dieses Handbuchs ein, bevor irgendeine Wartungsarbeit an dem Gerät vorgenommen wird.

### INSTALLATION UND FUNKTIONSWEISE

Lesen Sie hierzu den Teil dieses Handbuchs, der sich mit der Installation und der Funktionsweise des Geräts beschäftigt.

### TECHNISCHE DATEN

MODELL:	240V	120v
Spannung	220/230/240V~	110/120V~
Frequenz	50/60 Hz	50/60Hz
Leistung	1.760W	1.749W
Strom	8,0A @ 230Vac	15,9A @ 120Vac
Elektroisolierung	Klasse II	Klasse II
Luftgeschwindigkeit (*)	230 mph (370 km/h)	230 mph (370 km/h)
Abmessungen	11,8x7,67x24,29 (inches) 300x195x617 (mm)	11,8x7,67x24,29 (inches) 300x195x617 (mm)
Gewicht	21,1 Lb (9,55kg)	21,1 Lb (9,55kg)
Schutzvorrichtung	IPX1	IPX1

(\*) Gültig für V7300. V7 TRI-BLADE: 211 mph (340 km/h)

Dieses Gerät erfüllt die geltenden Bestimmungen und Sicherheitsvorschriften. Wir bestätigen die Übereinstimmung mit den europäischen Richtlinien: 2006/95/CE und 2004/108/EC.

**Wir halten uns das Recht vor ohne vorherige Mitteilung Änderungen vorzunehmen.**

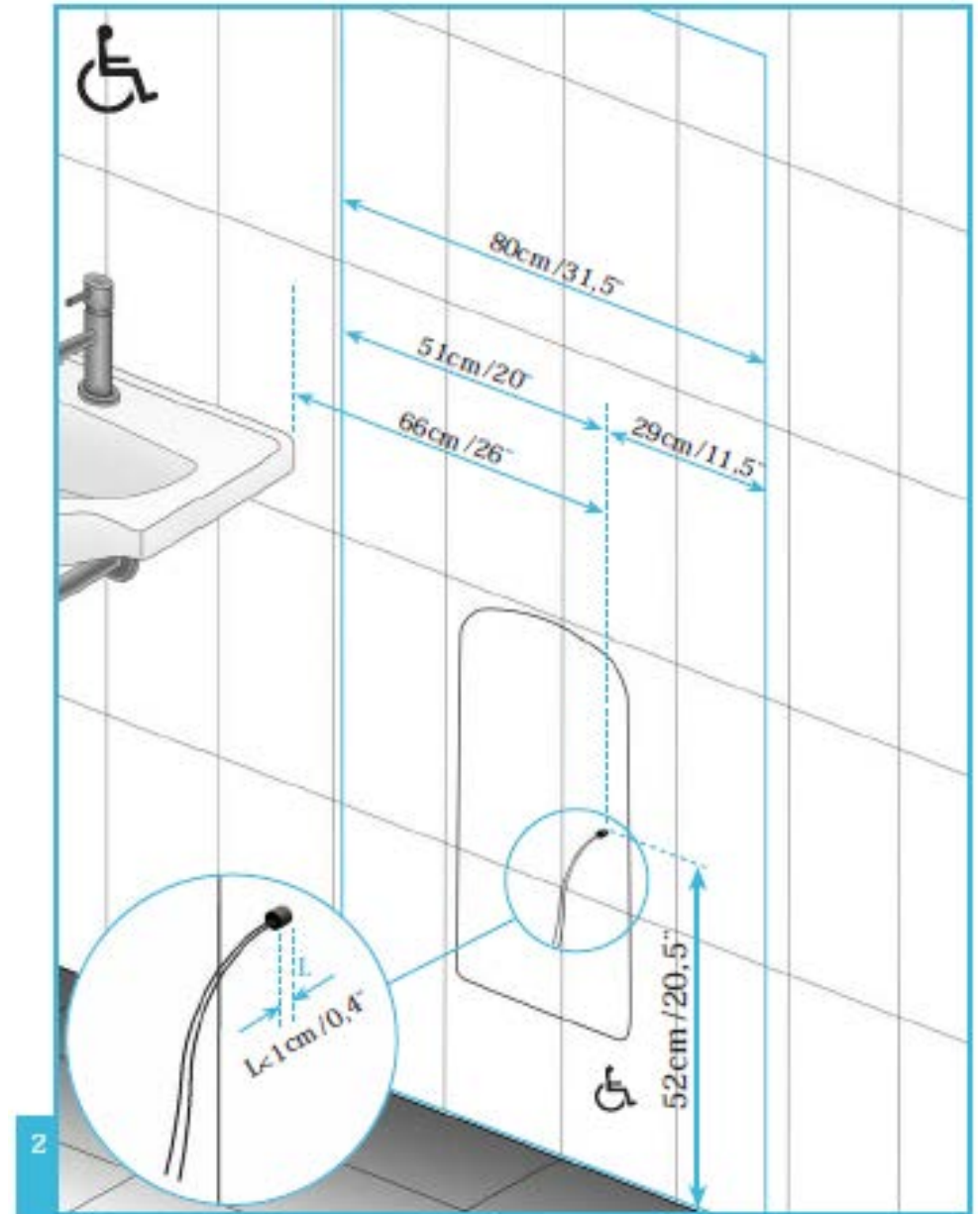
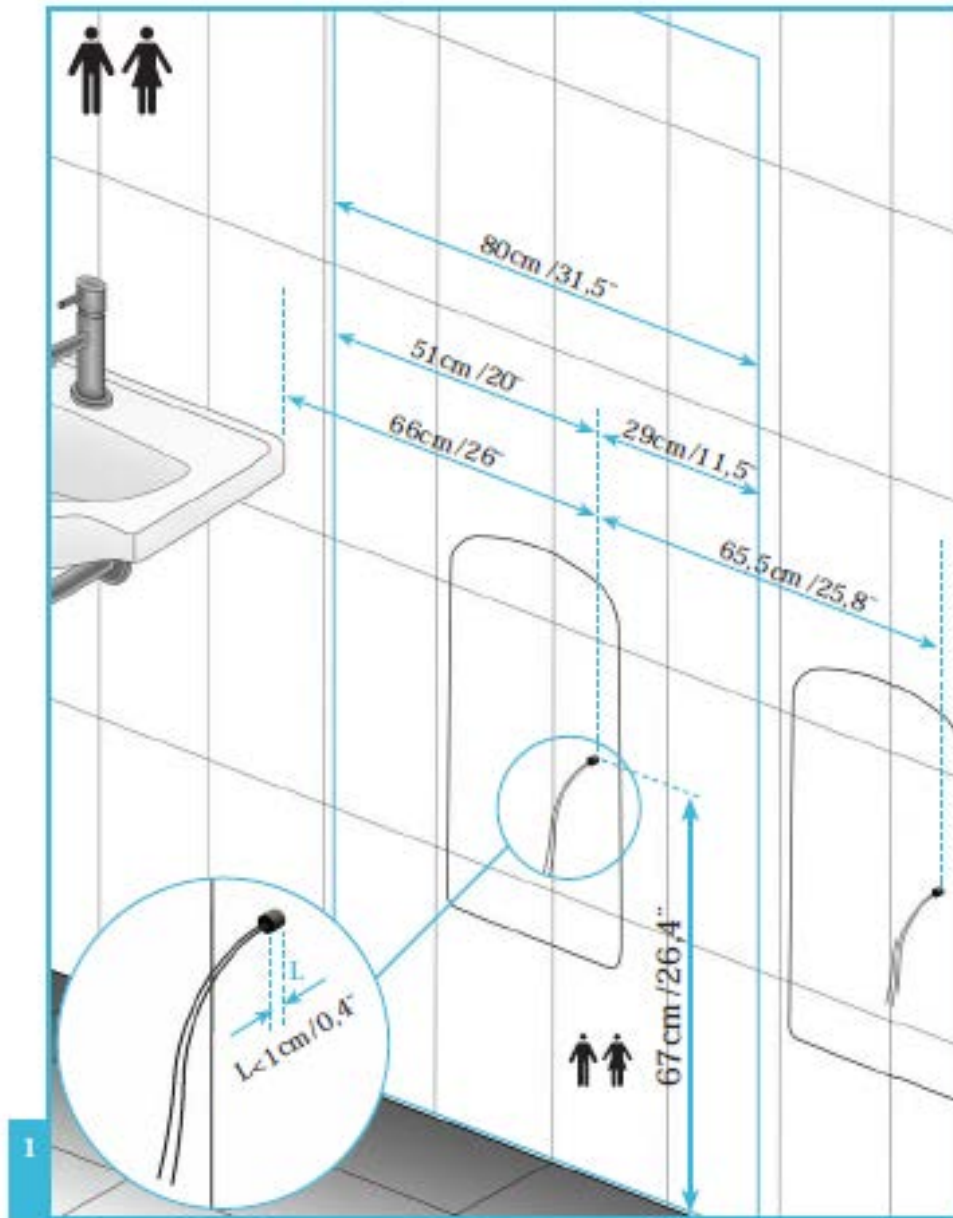

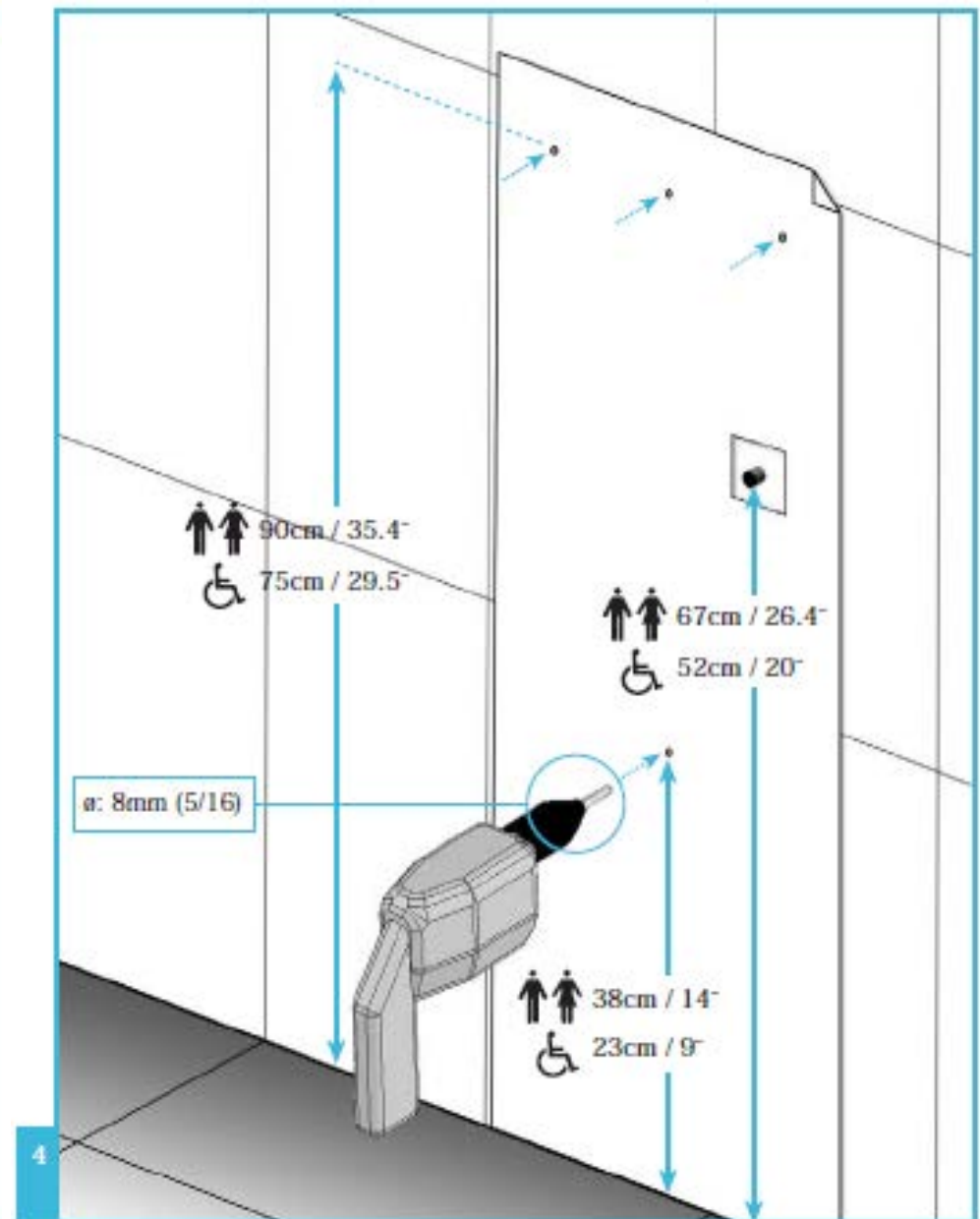

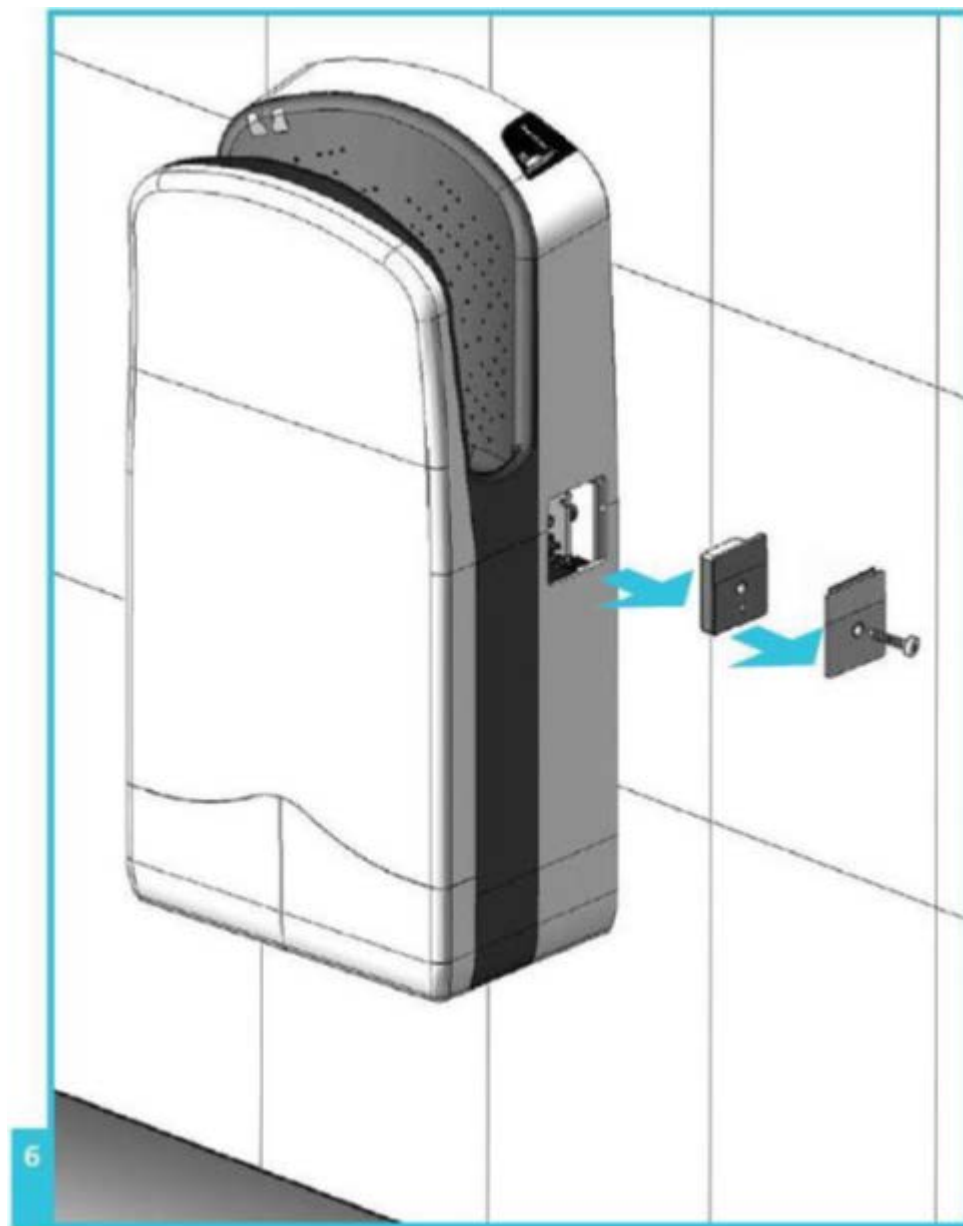
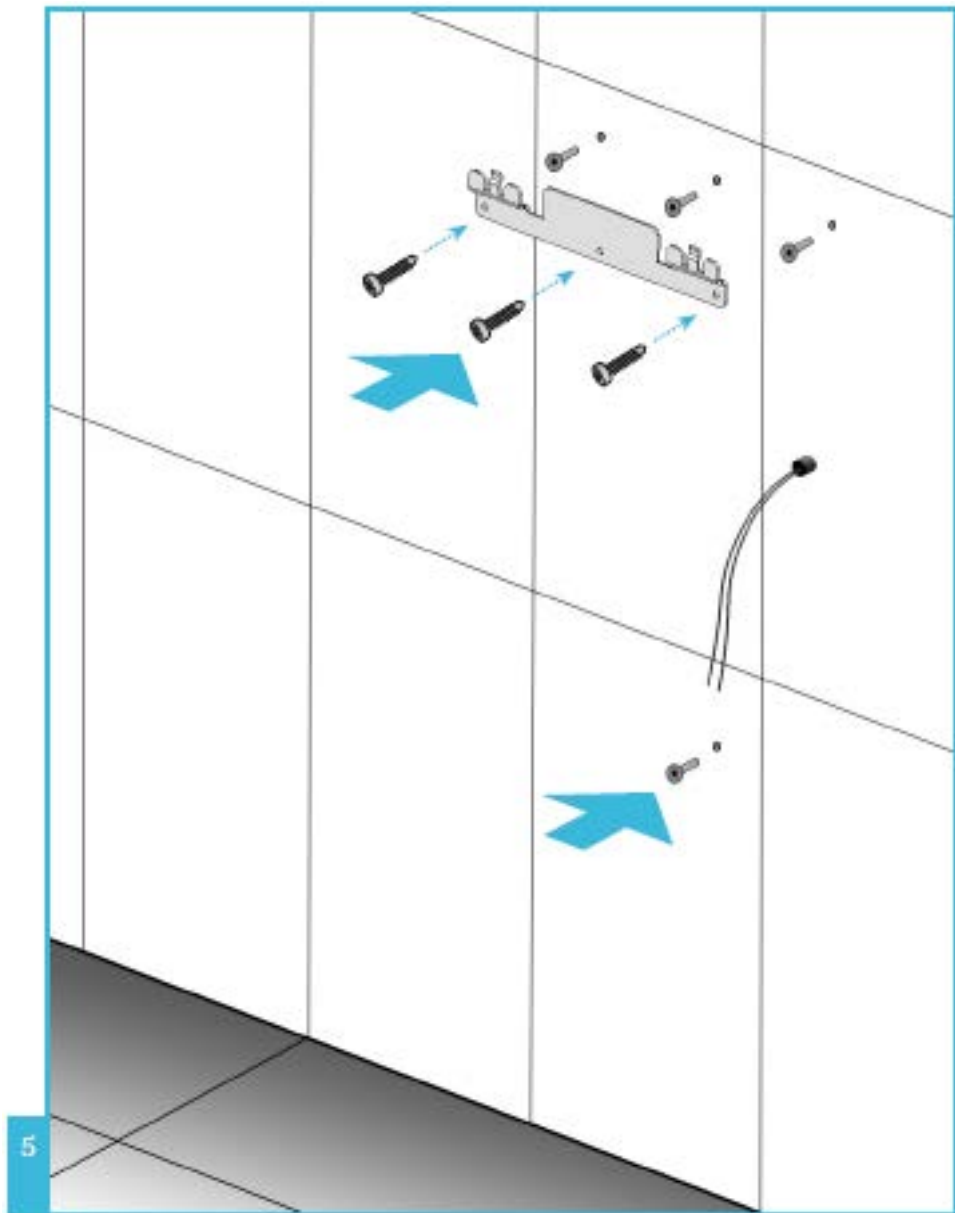

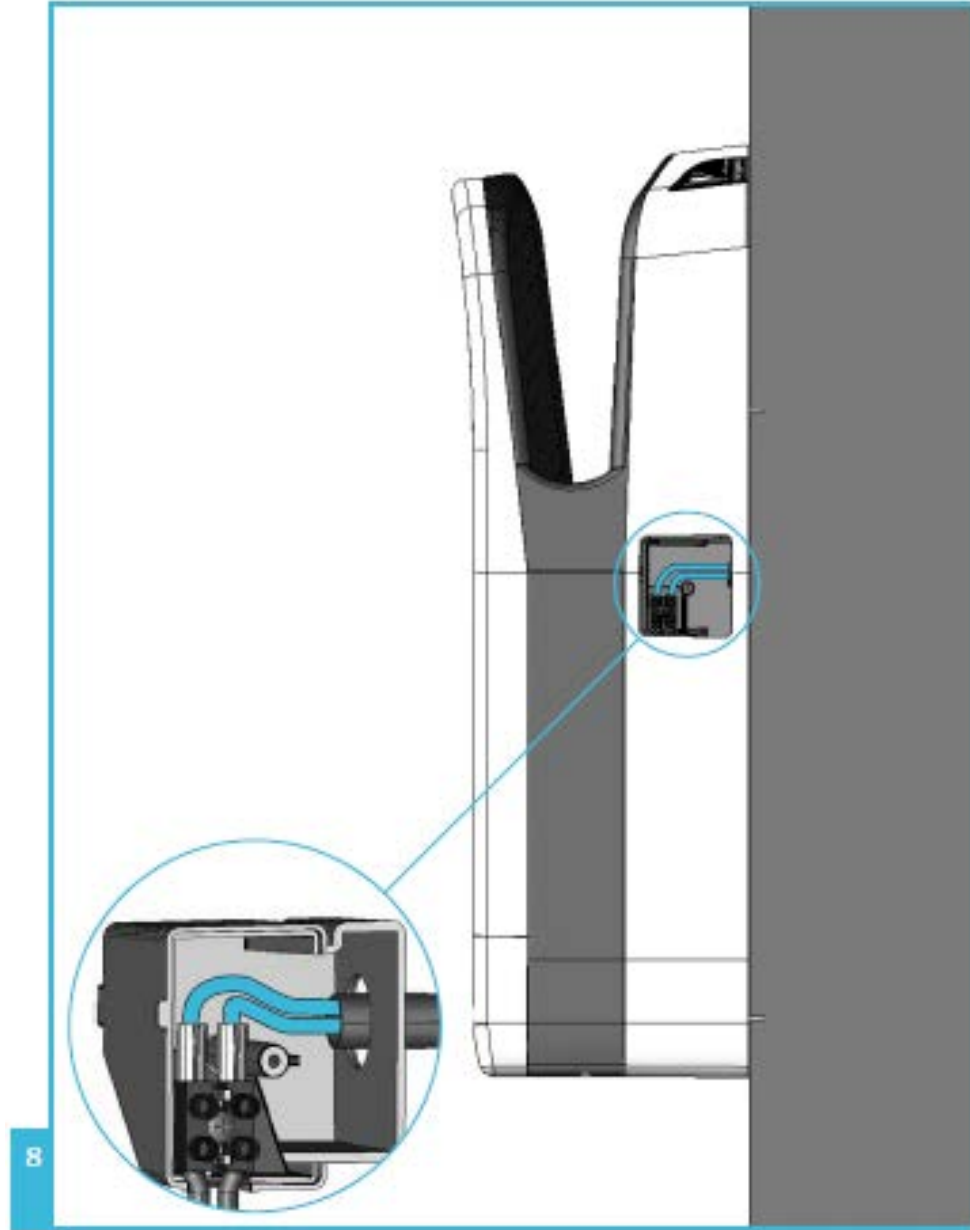
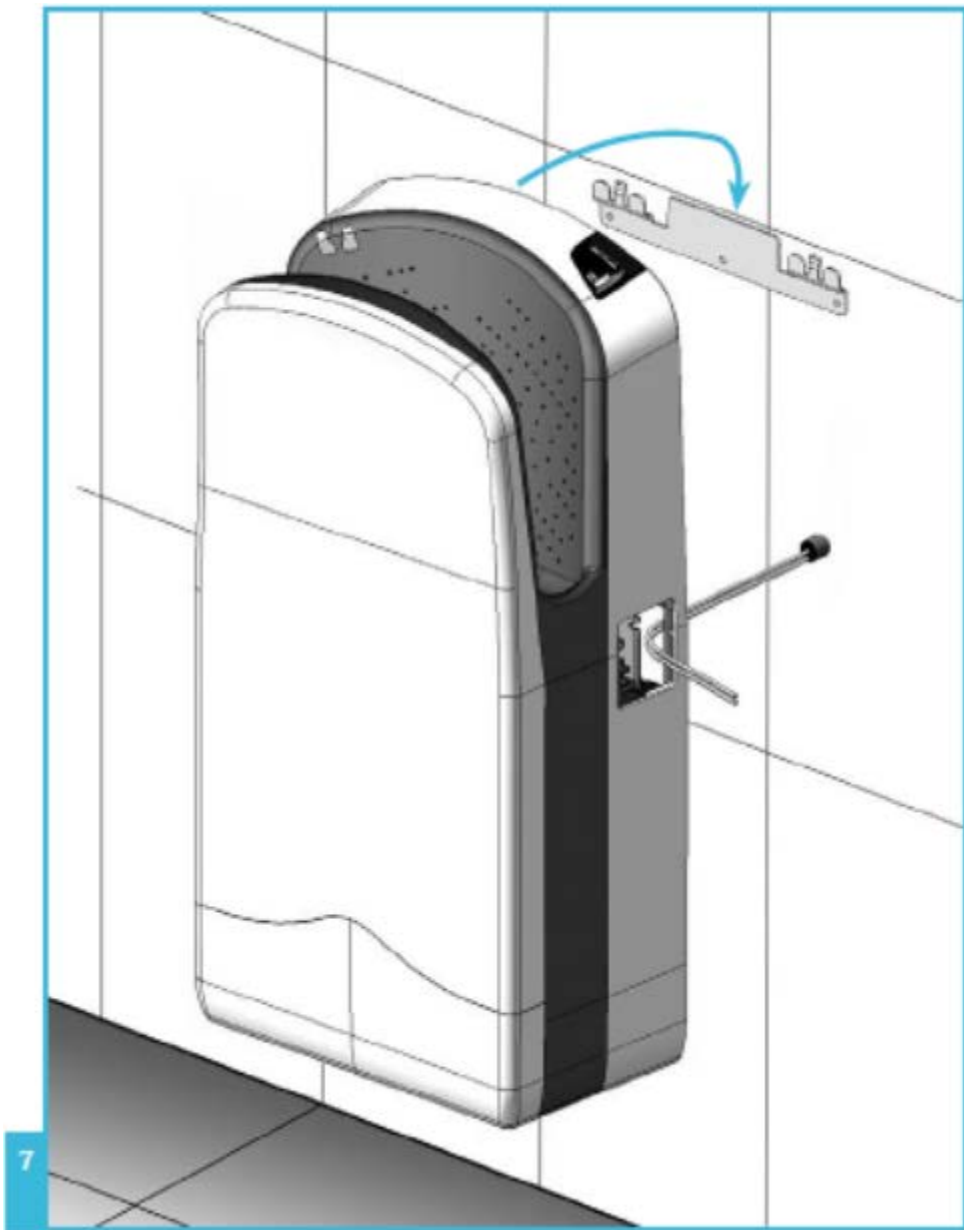

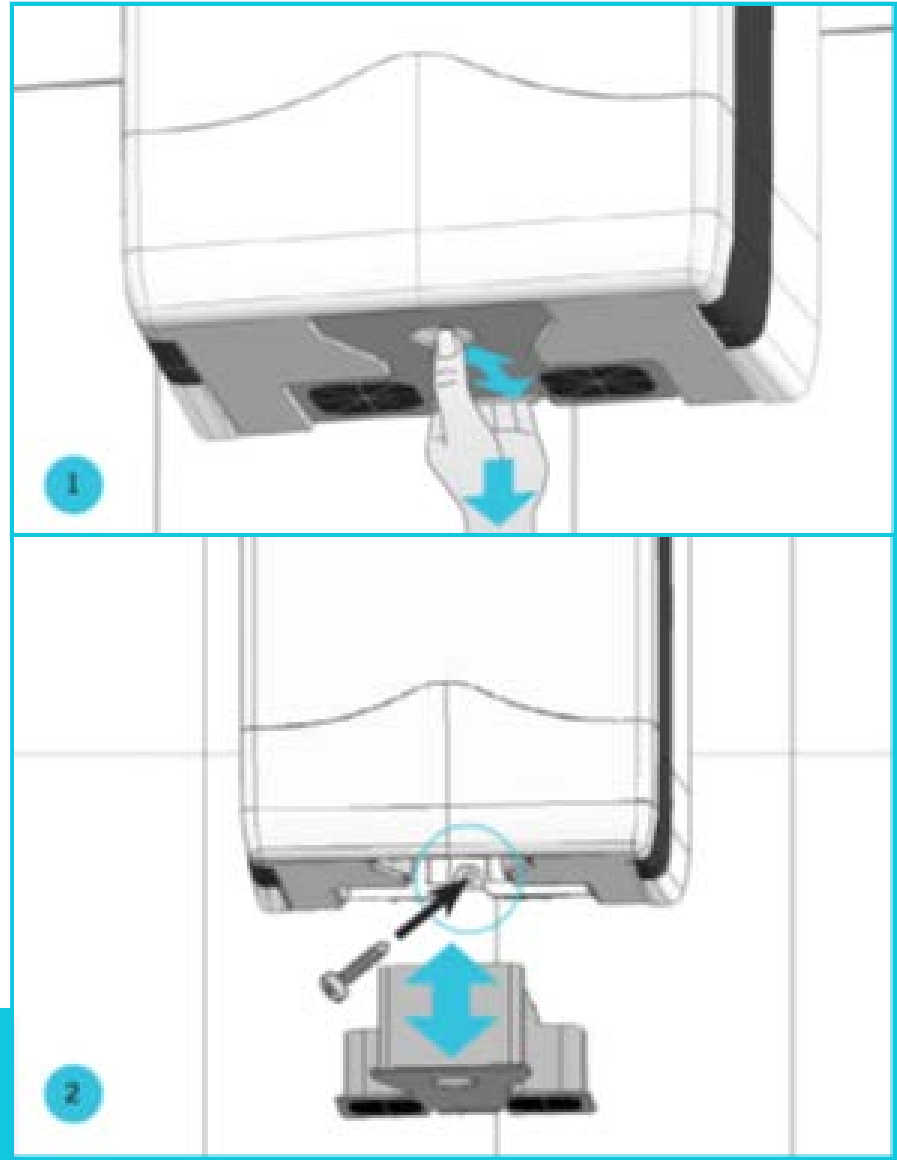
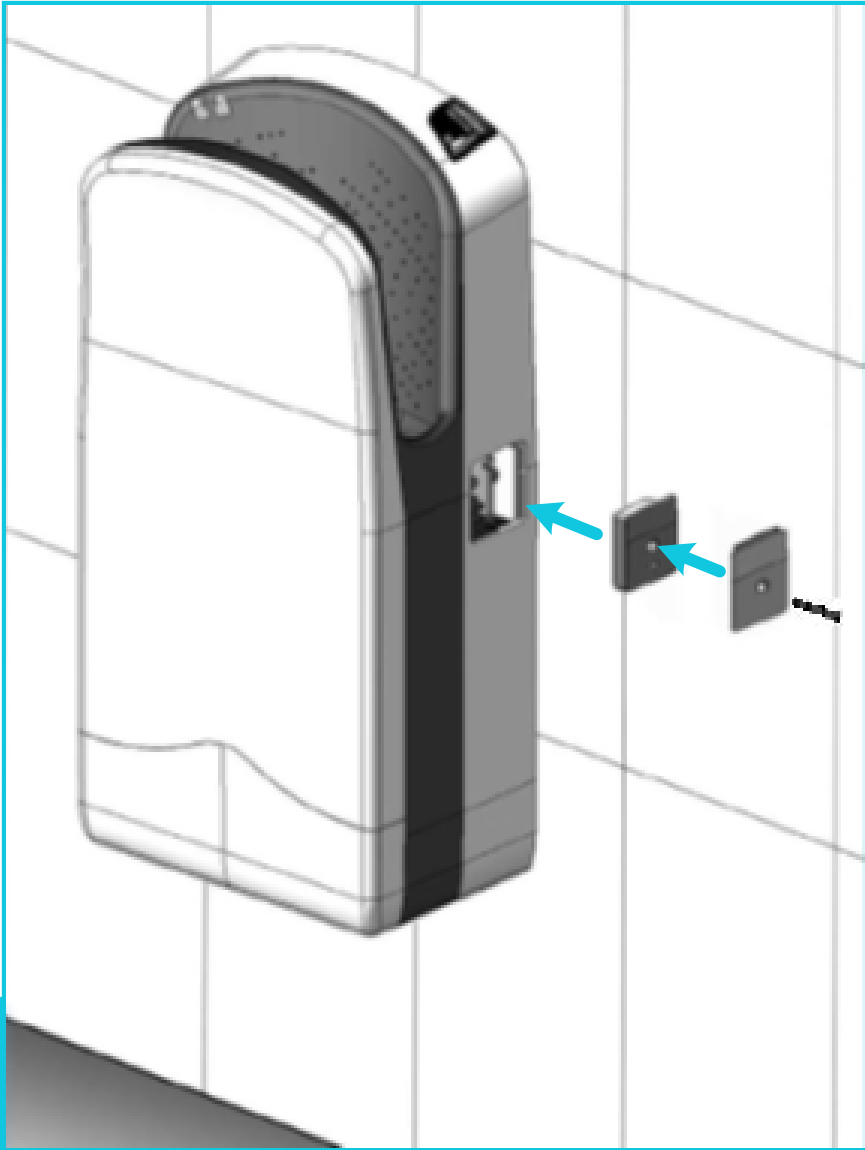



1	EN	Normal mode: blue led ON. Put your hands inside the hand dryer top slot as shown in the figure and the until will start working 1 second alter your hands are detected
	ES	Modo normal: led azul encendido. Coloque las manos dentro de la recámara de secado como muestra la figura. El secador se pondrá en marcha automáticamente 1 segundo después de detectar las manos dentro de la unidad
	FR	Mode normal: led bleu ON. Mettez les mains à l'intérieur de l'ouverture supérieure du sèche-mains comme il est indiqué dans le dessin. L'unité commencera à fonctionner 1 seconde après que les mains sont détectées par l'appareil.
	PT	Modo normal: led azul aceso. Coloque as mãos dentro da câmara de secagem como mostra a figura. O secador começara a funcionar automaticamente 1 segundo após ter detectado as mãos dentro da unidade.
	DE	Normal Mode: blau led ON. Halten Sie die Hände, wie auf der Abbildung gezeigt, in die trocknungkammer. Der Trockner wird, 1 Sekunde nachdem er die Hände in dem Gerät wahrgenommen hat, automatisch in Betrieb gesetzt.

2	EN	V7 300: Don't move your hands. Remove hands when dry. V7 TRI-BLADE: Slowly move hands up and down until dry. V7 IONSHIELD: ⚠ DO NOT TOUCH THE IONIZER.
	ES	V7 300: No mueva las manos. Retírelas cuando estén secas. V7 TRI-BLADE: Mueva las manos arriba y abajo hasta que estén secas. V7 IONSHIELD: ⚠ NO TOCAR EL IONIZADOR
	FR	V7 300: Ne mouvoir les mains. Enlever quand elles sont séchés. V7 TRI-BLADE: Déplacez vos mains haut en bas jusqu'à les sécher. V7 IONSHIELD: ⚠ NE TOUCHEZ PAS L'IONISEUR
	PT	V7 300: Não movimente as suas mãos. Retirar as mãos quando secarem V7 TRI-BLADE: Movimente as suas mãos para cima e baixo até secas V7 IONSHIELD: ⚠ NÃO TOQUE O INONIZADOR
	DE	V7 300: Bewegen Sie sich nicht Ihre Hände. Entfernen Sie sie wenn sie trocken sind. V7 TRI-BLADE: Bewegen Sie Ihre Hände nach oben und unten, bis sie trocken. V7 IONSHIELD: ⚠ IONISATOR NICHT BERÜHREN

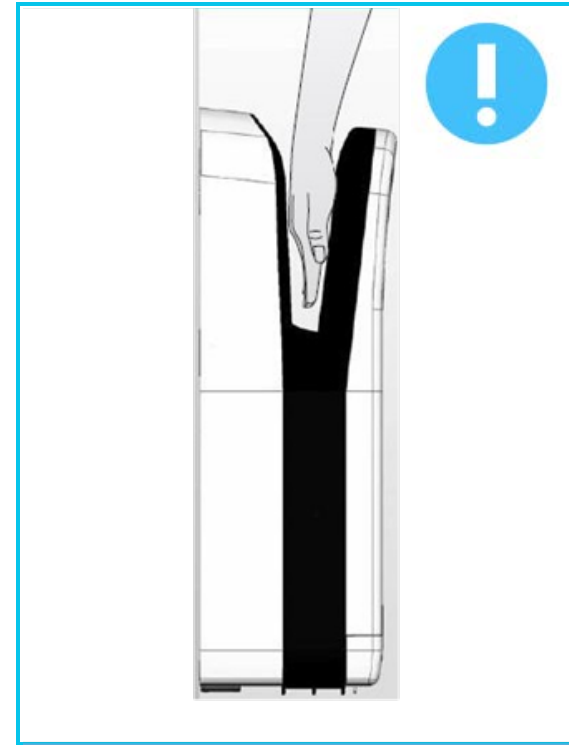
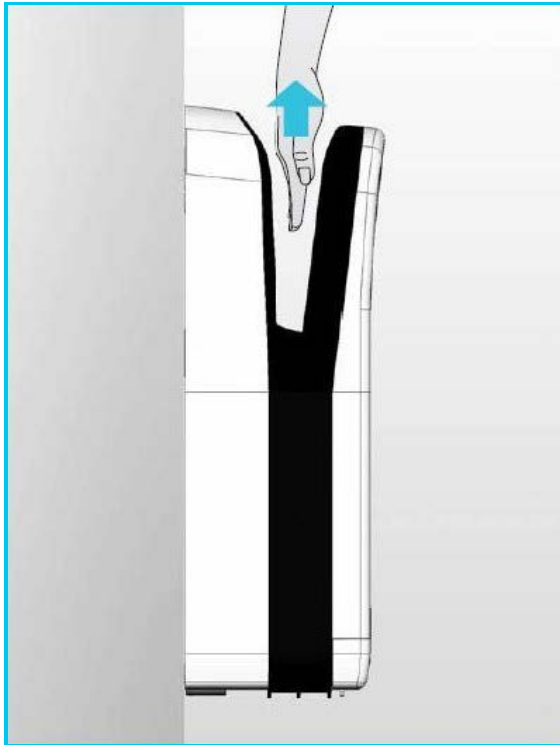

**1 EN** Take your hands out and the dryer will stop and stay ready for next operation.

**ES** Retire las manos y el secador se detendrá quedando a la espera del próximo usuario.

**FR** Retirez les mains et le sèche-mains va s'arrêter et se préparer pour la prochaine opération.

**PT** Retire as mãos e o secador parará, ficando à espera do utilizador seguinte.

**DE** Entfernen Sie Ihre Hände von der Handtrockner und es wird aufhalten und wartet auf den nächster Benutzer.

**2 EN** If you keep your hands inside the unit over 25 seconds, it will turn off for security and remain off until you remove your hands of the dryer.

**ES** Si las manos se mantienen dentro por un tiempo superior a 25 segundos, el secador se apagará por seguridad. Si esto sucede, retire las manos para que el secador vuelva a su condición normal de espera.

**FR** Si on garde les mains à l'intérieur de l'unité plus de 25 secondes, elle s'atteindra pour des raisons de sécurité et restera éteinte jusqu'on retire les mains du sèche-mains.

**PT** Se as mãos ficarem dentro durante um período superior a 25 segundos, o secador desligar-se-á para sua segurança. Se isto acontecer, retire as mãos para que o secador volte ao seu estado normal de espera.

**DE** Wenn die Hände länger als 25 Sekunden in dem Trockner verbleiben, schaltet sich dieser aus Sicherheitsgründen automatisch ab. Sollte dies geschehen, nehmen Sie die Hände aus dem Trockner, damit dieser sich wieder in den normalen Wartezustand versetzen kann.





1	<b>EN</b>	When the water tank level is at its top, two intermittent signals are activated: a beep sounds every 3 seconds and a flashing red light at the frontal panel.
	<b>ES</b>	Cuando el agua alcanza el nivel máximo en el depósito, se activan dos señales intermitentes: un beep cada 3 segundos y una luz roja que parpadea en el panel frontal.
	<b>FR</b>	Lorsque le réservoir d'eau est plein, deux signaux intermittents sont activés: un bip chaque 3 secondes et une lumière rouge que clignote sur le panneau frontal.
	<b>PT</b>	Quando a água atinge o nível máximo no tanque, dois sinais intermitentes são ativados: um sinal sonoro a cada 3 segundos e uma luz vermelha pisca no painel frontal.
	<b>DE</b>	Wenn das Wasser den maximalen Pegel im Tank erreicht, werden zwei Signale aktiviert blinkt: ein Pepton alle 3 Sekunden um ein rotes Licht blinkt auf der Vorderseite.

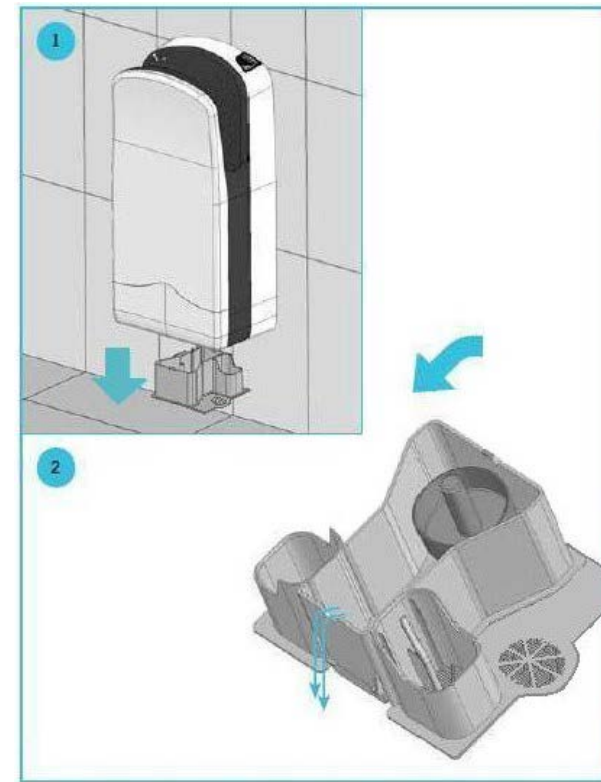

2	<b>EN</b>	When high level of water alarm is ON, water tank must be pulled off the unit. Once the water tank has been emptied, it must be set back in its place. <b>It must be revised and emptied at least once per week.</b>
	<b>ES</b>	Cuando la alarma de nivel alto de agua está activa, debe extraerse el depósito del equipo. El depósito ya sin agua debe insertarse de nuevo en su sitio. <b>El depósito debe ser revisado y vaciado por lo menos una vez por semana.</b>
	<b>FR</b>	Lorsque l'alarme est active, le réservoir d'eau doit être retiré de l'unité. Après vider l'eau du réservoir, on doit le remettre à sa place. Le bac d'eau doit être révisé et vidé au moins une fois par semaine.
	<b>PT</b>	Quando o alarme de nível elevado de água está ativo, deve se retirar o depósito do equipamento. Uma vez esvaziada a água, deverá ser novamente inserido no respectivo local. O depósito de água deve ser visto e despejado pelo menos uma vez por semana.
	<b>DE</b>	Wenn der Alarm für hohes Wasserniveau ist ausgelöst, muss der Wasserreicher des Geräts entnommen, entleert und danach wieder eingesetzt werden. Die Wasserreichere muss mindestens einmal pro Woche überprüft und geleert werden.



3	EN	The air filters should be revised weekly in order to check if they need cleaning. For this purpose, pull off the water tank (Fig. 1) and clean the filters (Fig. 2) with water. The indicator of dirty filters is a flashing red light.
	ES	Los filtros de aire deben ser revisados semanalmente para comprobar si necesitan limpieza. Para ello retire el depósito de agua (Fig. 1) y limpie los filtros (Fig. 2) con agua. Una luz roja que parpadea indica los filtros sucios.
	FR	Les filtres d'air doivent être vérifiés chaque semaine pour voir s'ils ont besoin de nettoyage. Pur ça faire, retirez le réservoir d'eau (Fig. 1) et nettoyez les filtres (Fig. 2) à l'eau. Indicateur des filtres sales : une lumière rouge qui clignote.
	PT	Os filtros de ar devem ser verificados cada semana para ver se precisam de limpeza. Para fazer isso, remova o tanque de água (Fig. 1) e limpar os filtros (Fig. 2) com água. Sinais de filtros sujos: uma luz vermelha que pisca.
	DE	Luftfilter sollten wöchentlich überprüft werden, um berufen, ob sie gereinigt werden müssen. Dies muss Wassertank entfernt werden (Abb. 1) und die Filter reinigen (Abb.2) mit Wasser. Indikator schmutzigen Filter: eines rotes Licht das blinkt.

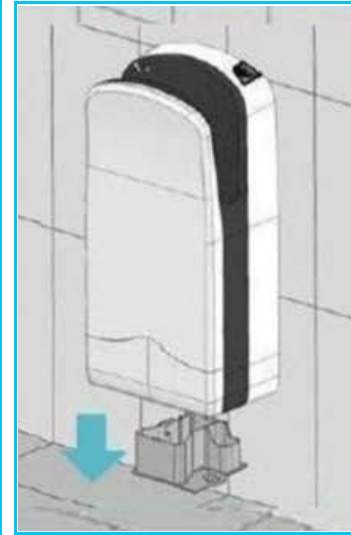

Fig. 1

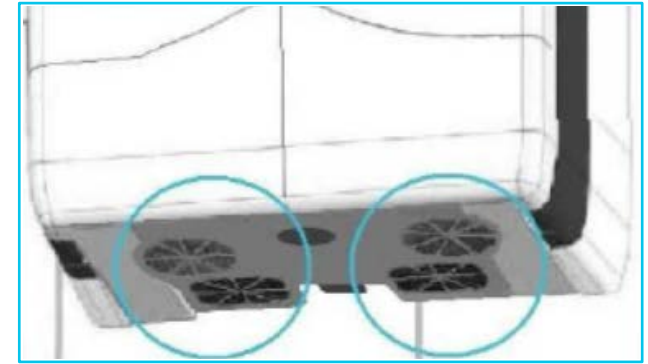
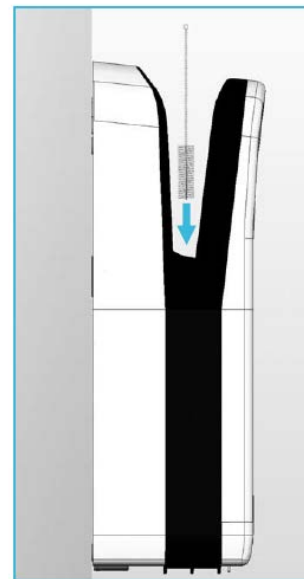
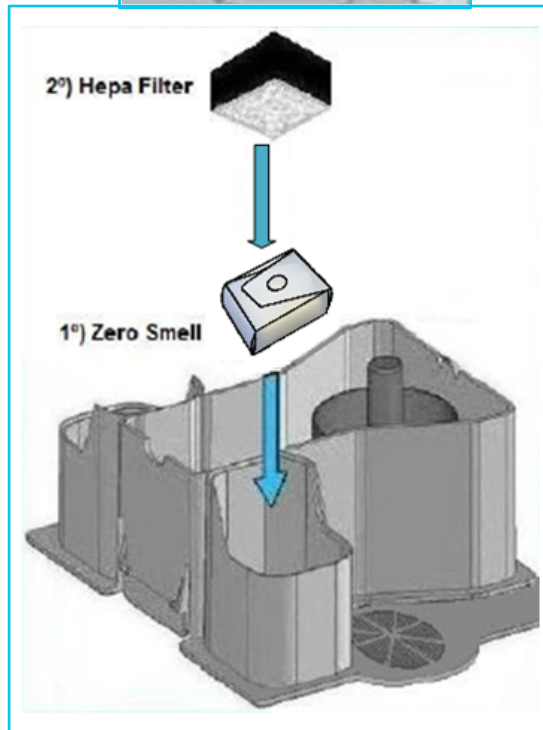
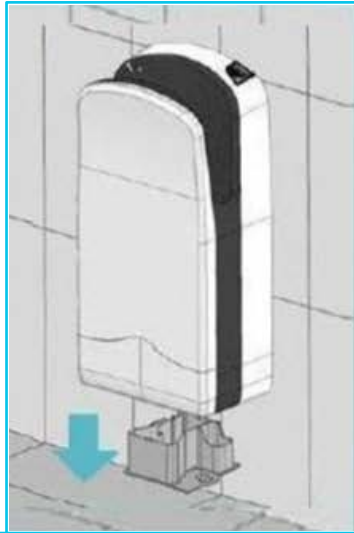

Fig. 2

4	EN	A cleaning brush is provided with this unit of Hand Dryer in order to prevent or solve blockage problems produced by dirt.
	ES	Esta unidad se suministra con un cepillo limpiador para prevenir o solucionar problemas de obstrucciones producidas por suciedad.
	FR	Cette unité est fournie avec une brosse nettoyante pour prévenir ou résoudre problèmes d'obstructions produites par la saleté.
	PT	Este produto é fornecido com escova de limpeza para prevenir e/ou solucionar problemas de obstruções produzidas por sujidade.
	DE	Dieses Produkt wird mit einer Bürste geliefert, die für die Reinigung von dem Entwässerung-kanal von eventuellen Verstopfungen zu benutzen ist.





5	EN	Placement of our optional consumables: 1 <sup>st</sup> ) ZeroSmell; 2 <sup>nd</sup> ) Hepa Filter Hepa Filters must be revised and replaced when necessary.
	ES	Colocación de nuestros consumibles opcionales: 1º) Zeromell, 2º) Filtros Hepa Revisar y reemplazar los filtros Hepa cuando sea necesario.
	FR	Placement de nos consommables optionals: 1 <sup>e</sup> ) Zeromell, 2 <sup>e</sup> ) Filtre Hepa Vérifier et remplacer les filtres Hepa selon nécessaire.
	PT	Colocação dos nossos consumíveis opcionais: 1º) ZeroSmell, 2º) Filtro Hepa Revise e substitua os filtros Hepa quando foi necessário.
	DE	Platzierung unsere optional liefert: 1) ZeroSmell; 2) Hepa Filter Überprüfen und ersetzen den Hepa Filter wenn Bedarf sein.

